

# QUADRO 2137

Gelişmiş teknoloji, güçlü mekanik yapı ve akıllı çözümlerle üretimimize güç katın.



## Yüksek Performans Maksimum Verimlilik

### İtalyan Kontrol Arayüzü

Kullanıcı dostu , gelişmiş kontrol arayüzü ile tam uyum ve yüksek güvenli haberleşme protokolü ile makinenin sorunsuz bir şekilde yüksek hızlarda çalışmasına olanak tanır.



### Otomatik 16'lı Takım Değiştirme

16 takımlı sabit takım magazini kullanılmaktadır. Otomatik modda makina tüm takım değiştirme işlemlerini otomatik olarak yapar. Ayrıca kullanıcıdan bağımsız, otomatik olarak sistem takımın boyunu ölçer, hafızasına kaydedip bu takım boyunu kullanarak işlemine devam eder. İhtiyaç duyulması halinde ek olarak takım değiştirme işlemi operatör kontrolünde manuel olarak da yapılabilmektedir.

### 4 Bölge 8 Çıkışlı Vakum Kontrollü Tabla

Vakumlu çalışma tablası compact lamine malzemenin oluşmaktadır. Standart serilerinde tabla 4 vakum bölgesinden oluşur. Güçlü vakumlama ve bölge kontrolü ile esnek kullanım sağlar.

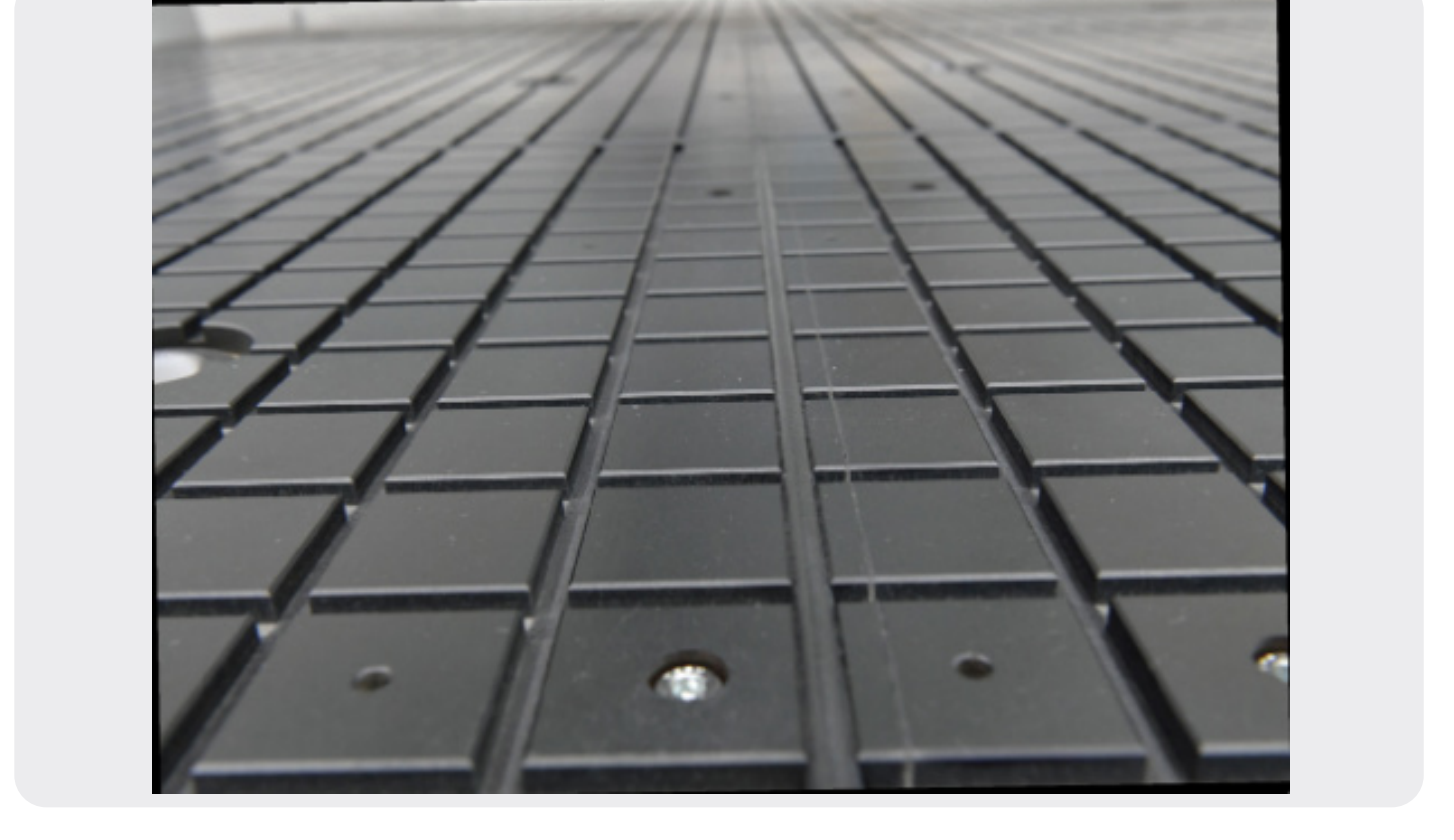

### Güçlü Motor Yapısı İle Birçok Malzemeyi İşleyebilme Kabiliyeti

Ürünlerimizde HSK F63 Tutma tipine sahip yüksek performanslı İtalyan spindle motorlar kullanılmaktadır. Ahşap, plastik, plexiglass, alikobant, alüminyum ve yumuşak metalleri çok rahat bir şekilde işleyebilmektedir.

### Kablolu El Çarkı

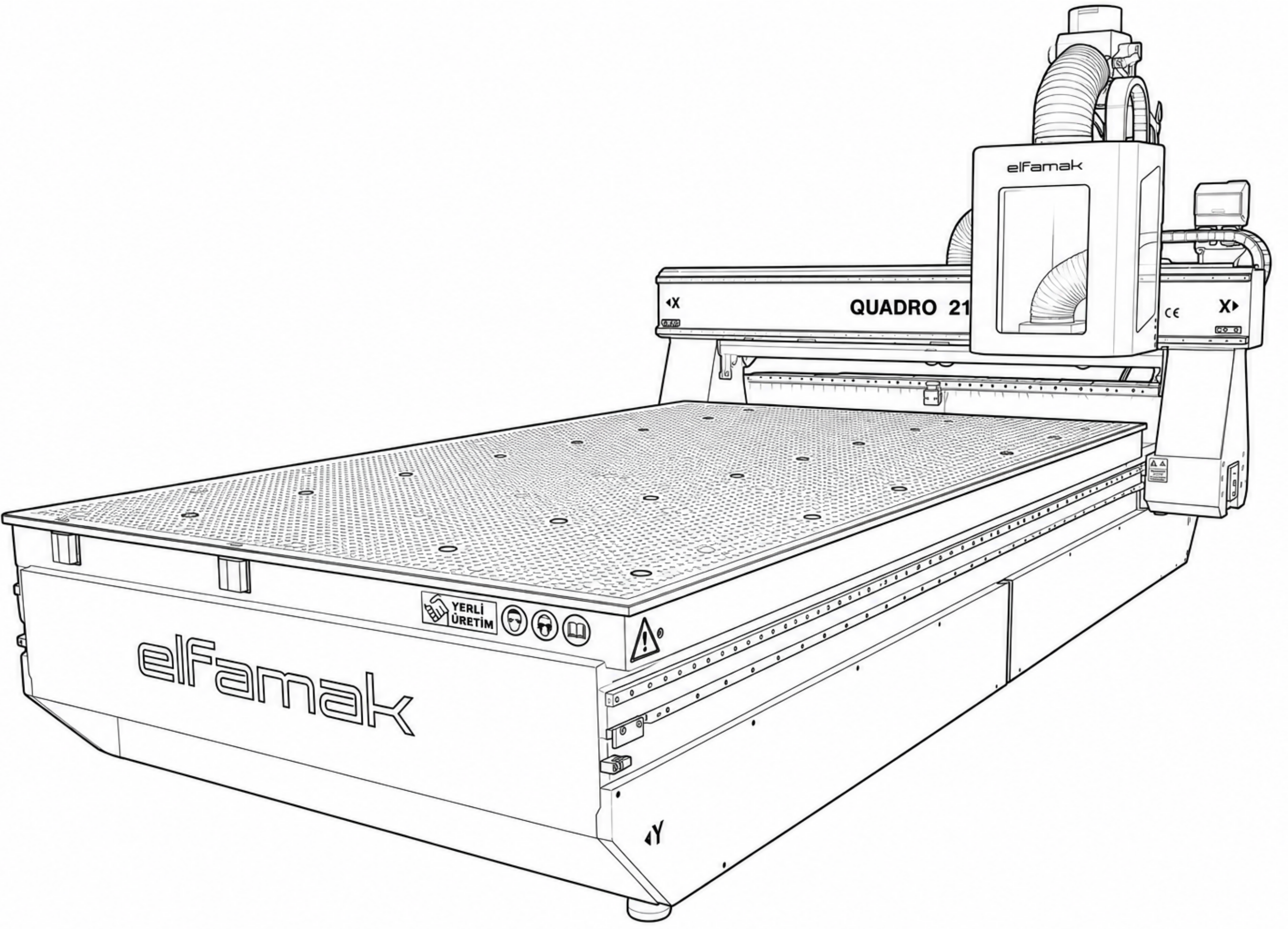

[VIDEO için tıklayınız](#)

[KATALOG için tıklayınız](#)